

FICHA TÉCNICA

KÜHLUNGSTUNNEL TEF200

Diese Linie mit Förderband für den Lebensmitteltransport verfügt über ein System, das als Kühl tunnel bekannt ist, um die Temperatur des verarbeiteten Produkts zu senken, bevor es mit der Kühl- oder Gefrierkammer in Kontakt kommt. Ideal als Ergänzung zu unserer Durchlauffritteuse.



TECHNISCHE MERKMALE:

- Hergestellt aus satiniertem Edelstahl AISI304.
- Ausgestattet mit zwei Gebläsen mit einer Leistung von 3600 m³/Stunde, die Luft zur Kühlung des Produkts ausblasen.
- Die Geschwindigkeit der Produktschleppung kann für eine längere Einwirkungszeit der Luft reguliert werden.
- Sie verfügt über ein System zum Auffangen des überschüssigen Öls mit Hilfe einer am Boden befindlichen Wanne.
- Wir stellen spezielle und angepasste Friteusen her, je nach Kundenwunsch und speziellen Abmessungen.

MODELL: TEF200

ABMESSUNGEN: BREITE 440 mm / LÄNGE 2000 mm / HÖHE 1255 mm.

MOTORLEISTUNG: 1,43 KW

SPANNUNG: 220V II.

KAPAZITÄT: 10/60KG

DIMENSIONES

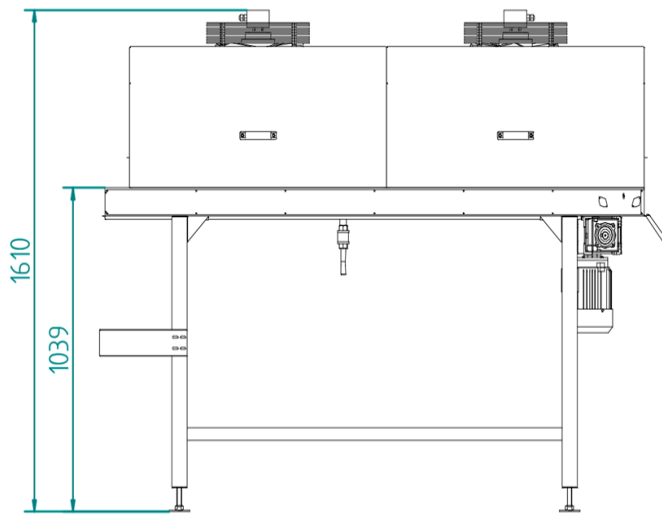

VISTA LATERAL

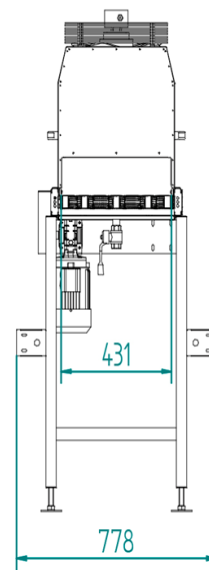

VISTA FRONTAL

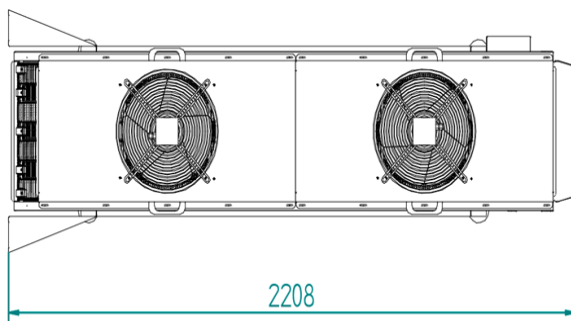

VISTA PLANTA

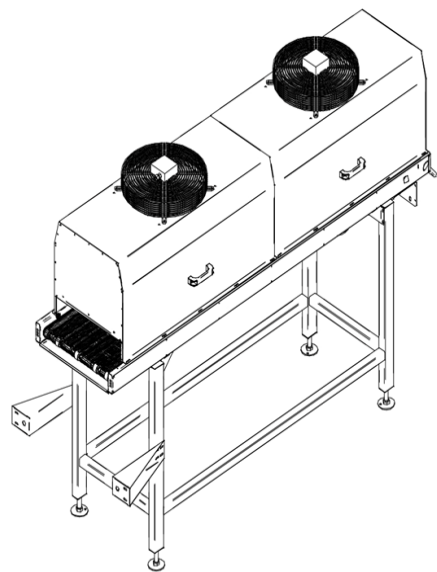

VISTA ISOMÉTRICA

La Empresa se reserva el derecho a efectuar modificaciones técnicas sin preaviso.

www.inhospans.com

V1,0 - 2023/09/01